

## **Montageanleitung**

**Bitte vor der Montage aufmerksam lesen und sorgfältig aufbewahren!**

## **Instructions for assembly**

**Please read these instructions carefully before going any further, and keep them in a safe place for future reference!**

## **Instructions de montage**

**A lire attentivement avant le montage et à conserver soigneusement!**

## **Istruzioni di montaggio**

**Prima del montaggio leggere attentamente le presenti istruzioni e conservarle!**

*Deutsch*      *Seite*      4

*English*      *Page*      6

*Français*      *Page*      8

*Italiano*      *Pagina*      10

*Zeichnungen*      *Seite*      12

*Drawings*      *Page*      12

*Dessins*      *Page*      12

*Disegni*      *Pagina*      12

**Achtung:** Schließen Sie die Lampe erst nach der Montage an das Netz an.

**Wichtig:** Zum Bewegen der montierten Lampe, greifen Sie sie bitte am untersten Stab.

### ► Montage

Schrauben Sie den unteren Kohlefaserstab (1) mit der beiliegenden Senkkopfschraube M6 und dem beiliegenden Inbusschlüssel auf der Fußplatte (2) fest. (1)

Stecken Sie den mittleren und den oberen Stab fest zusammen, bis keine Fuge mehr sichtbar ist. (2)

Lösen Sie den Schaltstab (3) aus der Transportsicherung am Leuchtenkorb (4). Stecken Sie die zusammengesetzten Kohlefaserstäbe gerade in die Öffnung (5) der Leuchtmittleinheit und ziehen Sie die Rändelschraube (6) provisorisch fest. (3)

Halten Sie den Stab mit dem Leuchtenkorb senkrecht, fädeln Sie zuerst den Kabelhalter (7) auf den Stab des Lampenfußes und setzen Sie anschließend den Stab mit dem Leuchtenkorb darauf. (4)

Stellen Sie die gewünschte Höhe des Leuchtenkorbs mittels Rändelschraube (6) am Fassungsträger ein. (3)

Beim Füllen des Korbes ist Ihre Kreativität gefragt:

Zerknüllen Sie die beiliegenden Seidenpapiere, stecken Sie sie in den Korb und ziehen sie wieder auseinander, um das Licht besser durchscheinen zu lassen. Damit die Papiere im oberen Bereich des Korbes besser halten, fädeln Sie 2-3 Papierenden durch die rechtwinklig gebogenen Drähte, wie in Zeichnung (5) dargestellt.

Bitte verteilen Sie die Papiere so, dass sie möglichst innen am Korb anliegen, aber nicht herausstehen. Achten Sie darauf, dass die Leuchtmittleinheit nicht sichtbar ist.

### ► Wechsel des Leuchtmittels

**Achtung:** Den Netzstecker ziehen und die Lampe vollständig abkühlen lassen!

Schieben Sie das zerknüllte Seidenpapier vorsichtig zur Seite. Die Leuchtmittleinheit hat zwei Öffnungen für die Leuchtmittel. Klappen Sie mit einer Hand die obere Abdeckung zur Seite, ziehen Sie mit der anderen Hand das Leuchtmittel heraus und setzen Sie das neue Leuchtmittel ein. Die Klappe schließt selbsttätig. (6)

Setzen Sie auch das untere Leuchtmittel ein und verteilen Sie das Papier wieder um die Leuchtmittleinheit.

**Wichtig:** Achten Sie bitte darauf, dass kein Papier in die Leuchtmittleinheit gerät.

### ► Technische Daten

230/125 Volt, elektronisches Vorschaltgerät. Kompaktleuchtstofflampe TC-DEL 2 x 26 W, Sockel G24-q3.

Eventuell notwendige Reparaturen sowie der Austausch einer beschädigten äußeren Leitung des elektronischen Trafos darf nur von der Ingo Maurer GmbH durchgeführt werden!

Die separate Anleitung zum Ausbau der Leuchtmittleinheit kann per Fax, E-Mail oder über unsere Website bezogen werden.

**Caution:** Do not connect the lamp to the power supply before completing the assembly.

**Important:** To move the lamp when assembled, grasp it by the mounting rod immediately above the base plate.

### ► **Assembly**

Attach the lower carbon fibre mounting rod (1) to the base plate (2) with the M6 countersunk screw and the Allen key supplied. ①

Push the middle and top mounting rods firmly together until the join is no longer visible. ②

Detach the switch rod (3) from the protective sleeve on the lamp basket (4). Push the end of the assembled mounting rod into the aperture in the lampholder (5) and provisionally tighten the knurled screw (6). ③

Hold the rod with the bulb basket upright, thread the cable clip (7) onto the mounting rod above the base plate and attach the rod with the basket. ④

Use the knurled screw (6) on the lampholder to adjust the height of the basket as required. ③

Filling the basket is an opportunity to exercise your creative flair: Crumple the sheets of tissue paper supplied, put them in the basket and then partly smooth them out to let more light through. To ensure that the paper stays in place in the top part of the basket, wind the edges of two or three sheets around the wires bent at right-angles, as shown in fig. ⑤.

Arrange the paper so that the sheets touch the sides of the basket but do not stick out. Make sure that the lampholder is not visible.

### ► **Changing the light bulbs**

**Caution:** Unplug the lamp and allow it to cool down completely!

Push the crumpled tissue paper carefully aside. The lampholder has two openings for the bulbs. Pull the upper cover flap aside with one hand, and use your free hand to remove the spent bulb and fit the replacement. The flap shuts automatically. ⑥

Insert the lower bulb in the same way and rearrange the paper around the lamp holder.

**Important:** Please take care to ensure that the paper does not become trapped in the holder.

### ► **Technical specification**

230/125 V, electronic ballast. Compact fluorescent bulb TC-DEL 2 × 26 W, G24-q3 base.

Any repairs that may become necessary – including replacement of the transformer lead in the event of damage – must be carried out by Ingo Maurer GmbH!

Separate instructions on detaching the lampholder are available by fax or e-mail or can be downloaded from our website.

**Attention:** ne connecter la lampe au réseau qu'une fois le montage effectué.

**Important:** prière de saisir la lampe par la tige inférieure pour la déplacer.

### ► Montage

Visser la tige inférieure (1) en fibre de carbone sur la base (2) à l'aide du boulon à tête fraisée M6 et de la clef à six pans. ①

Assembler la tige moyenne et la tige supérieure jusqu'à ce qu'aucune jonction ne soit visible. ②

Détacher la tige de commande (3) de la sécurité de transport sur la corbeille de la lampe (4). Insérer les tiges assemblées en fibre de carbone tout droit dans l'ouverture (5) de l'unité d'éclairage (comportant deux ampoules) et visser provisoirement la vis moletée (6). ③

Tenir la tige avec la corbeille verticalement, enfiler tout d'abord le porte-câble (7) sur la tige de la base et y positionner ensuite la tige avec la corbeille. ④

Ajuster la corbeille à la hauteur désirée au moyen de la vis moletée (6) sur le porte-douille. ③

Votre créativité est demandée pour remplir la corbeille: Froisser les papiers de soie ci-joints, les placer dans la corbeille et les disperser pour laisser passer davantage la lumière. Pour que les papiers tiennent mieux dans la partie supérieure de la corbeille, faire passer 2-3 extrémités de papier au travers des fils ceintrés rectangulaires, comme au dessin ⑤.

Répartir les papiers de telle manière qu'ils reposent le plus possible à l'intérieur de la corbeille et n'en sortent pas. Veuillez vérifier que l'unité d'éclairage ne soit pas visible.

### ► Changement de l'ampoule

**Attention:** retirer la fiche de la prise de courant et laisser refroidir complètement la lampe!

Repousser prudemment sur le côté le papier de soie froissé. L'unité d'éclairage a deux ouvertures pour les ampoules. Rabattre d'une main le couvercle supérieur, retirer de l'autre l'ampoule et insérer la nouvelle ampoule. Le couvercle se referme automatiquement. ⑥  
Insérer également l'ampoule inférieure et répartir à nouveau le papier autour de l'unité d'éclairage.

**Important:** vérifier qu'aucun papier ne parvienne dans l'unité d'éclairage.

### ► Données techniques

230/125 volts, ballast électronique. Tube fluorescent compact TC-DEL 2 x 26 W, culot G24-q3.

Des réparations éventuellement nécessaires, ainsi que le remplacement d'un câble endommagé du transformateur électronique ne sont à effectuer que par la société Ingo Maurer GmbH!

Les instructions séparées pour le démontage de l'unité d'éclairage sont disponibles par fax, e-mail ou sur notre site internet.

**Attenzione:** Collegare la lampada alla rete soltanto dopo aver concluso il montaggio.

**Importante:** Per spostare la lampada afferrare l'asta inferiore.

### ► Montaggio

Avvitare l'asta inferiore in fibra di carbonio, (1) con l'inclusa vite a testa svasata M6 e l'allegata chiave a brugola, alla piastra di base (2). ①

Unire saldamente l'asta centrale e l'asta superiore fino alla scomparsa di ogni fessura. ②

Togliere l'asta di comando (3) dal dispositivo di sicurezza di trasporto nel cesto della lampada (4). Introdurre le aste in fibra di carbonio unite nell'apertura (5) del blocco porta lampade e serrare provvisoriamente la vite a testa zigrinata (6). ③

Tenere l'asta con il cesto in verticale, infilare prima il supporto del cavo (7) sull'asta della base e inserire successivamente l'asta con il cesto. ④

Determinare l'altezza desiderata del cesto mediante la vite a testa zigrinata (6) sul supporto del portalamпада. ③

Nel riempire il cesto è richiesta la vostra creatività:

Accartocciare gli inclusi fogli di carta seta, inserirli nel cesto e riallargarli nuovamente per consentire una maggiore trasparenza della luce. Affinché i fogli siano sistemati più stabilmente, infilare da 2 a 3 estremità della carta attraverso i fili piegati ad angolo retto, come mostrato in figura ⑤.

Collocare la carta in modo che sia possibilmente appoggiata alla superficie interna del cesto evitando però che fuoriesca. Accertarsi che il blocco porta lampade non sia visibile.

### ► Sostituzione della lampadina

**Attenzione:** Staccare la spina e attendere che la lampada sia completamente fredda!

Spostare cautamente la carta seta accartocciata. Il blocco porta lampade dispone di due aperture per le lampadine. Con una mano sollevare lateralmente il coperchio superiore e con l'altra mano estrarre la lampadina e inserire la nuova lampadina. Il coperchio si chiude automaticamente. ⑥  
Inserire anche la lampadina inferiore e risistemare la carta intorno al blocco porta lampade.

**Importante:** Assicurarsi che nessuna carta capiti in quest'ultimo.

### ► Dati tecnici

230/125 volt, alimentatore elettronico, lampada fluorescente compatta TC-DEL 2 x 26 W, attacco G24-q3.

Eventuali riparazioni e la sostituzione di un cavo esterno danneggiato del trasformatore elettronico possono essere effettuati esclusivamente dalla Ingo Maurer GmbH. Istruzioni separate per lo smontaggio del blocco porta lampade disponibili via fax, e-mail o sul nostro sito web.

①

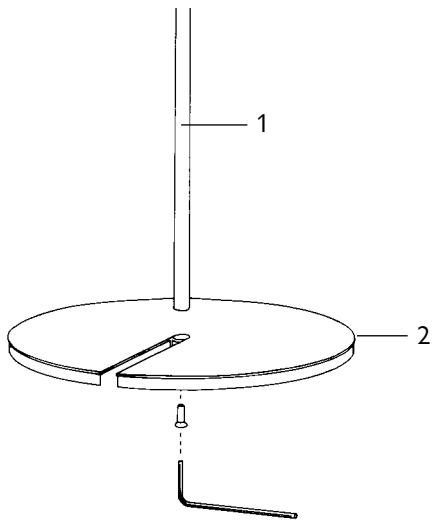

③

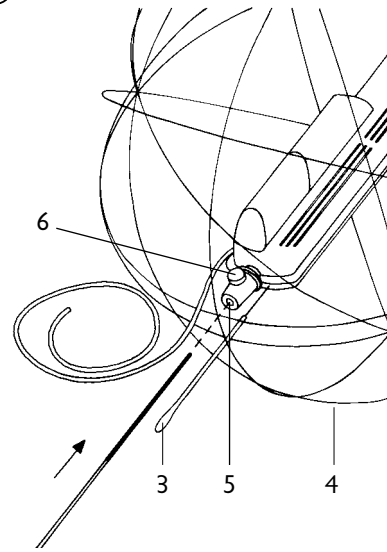

②

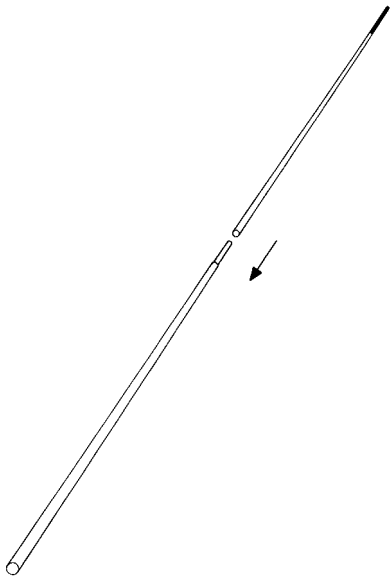

④

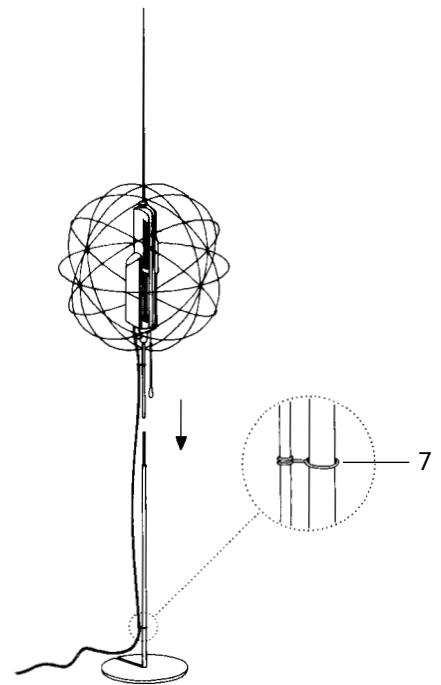

5

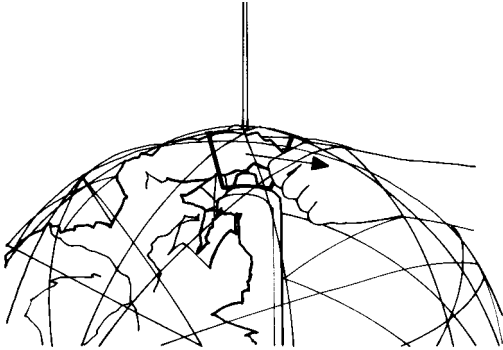

6

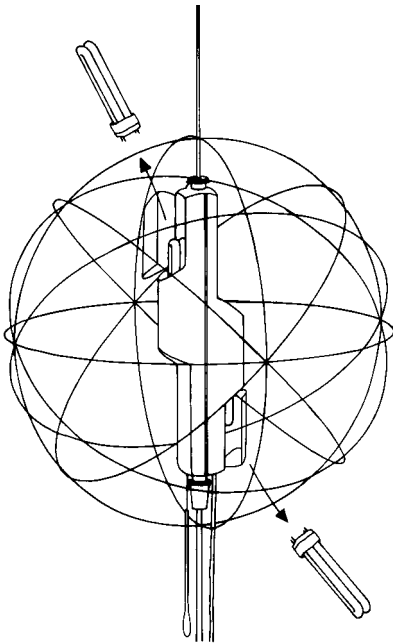

Ingo Maurer GmbH  
Kaiserstrasse 47  
80801 München  
Germany  
Tel. +49. 89. 381 606-0  
Fax +49. 89. 381 606 20  
info@ingo-maurer.com  
www.ingo-maurer.com